

ПРИЦЕП К МОТОБЛОКУ «ЦЕЛИНА» ПМ-03



РУКОВОДСТВО ПО ЭКСПЛУАТАЦИИ

ЦЕЛИНАПЕРМЬ.РФ



1. Общие указания

- 1.1. Прицеп предназначен для выполнения транспортных работ с мотоблоками «Целина», «Каскад», «Нева», «Ока» и пр.
- 1.2. Прицеп не предназначен для использования на дорогах, шоссе и магистралях общего пользования.
- 1.3. При покупке убедитесь в полной комплектности прицепа согласно настоящему руководству.
- 1.4. При сборке изделия надежно затяните все резьбовые соединения.
- 1.5. При эксплуатации изделия старайтесь не допускать экстремальных режимов работы.
- 1.6. Работа с прицепом не требует специальных навыков, но помните, что при работе с крупногабаритным грузом требуется особая осторожность.
- 1.7. В связи с постоянной работой по совершенствованию прицепа, в его конструкцию могут быть внесены незначительные изменения, не отраженные в настоящем руководстве.

2. Технические данные

Тяговые средства	Мотоблоки типа «Целина», «Каскад», «Нева», «Ока» и пр.
Рама	Разборная
Кузов	Металлический, самосвальный с откидным бортом
Внутренние размеры кузова, (ДхШхВ) ± 5, (мм)	1200х930х235
Тормоза	Ленточные
Шины	Пневматические 4,0 - 10" или 5 - 10"
Габариты (ДхШхВ), ± 5, (мм)	2540х1285х600
Колея, ± 5, (мм)	1135
Рабочая скорость движения (не более), (км/час)	10
Грузоподъемность (не более), (кг)	290*
Масса, (кг)	75

***ВНИМАНИЕ!** Максимальная загрузка прицепа зависит от массы эксплуатируемого тягового устройства (мотоблока). А именно, максимальная масса прицепа не должна превышать массу тягового устройства (мотоблока) более чем в три раза и рассчитывается по формуле:

$$M_{\text{загр}} = 3 \times M_{\text{мот}} - M_{\text{пр}} - M_{\text{опер}}$$

где: $M_{\text{загр}}$ = максимальная масса загрузки

$M_{\text{мот}}$ = масса мотоблока

$M_{\text{пр}}$ = масса прицепа

$M_{\text{опер}}$ = масса оператора

3. Комплектность

1. Кузов	шт.	1
2. Передняя полурама	шт.	1
3. Задняя полурама	шт.	1
4. Сидение	шт.	1
5. Спинка сиденья	шт.	1
6. Тяга тормоза	шт.	1
7. Стойка спинки	шт.	2
8. Колеса в сборе *	шт.	2
9. Паспорт, руководство по эксплуатации	шт.	1
10. Крылья	шт.	2
11. Пакет с крепежом	шт.	1
12. Стойка колеса	шт.	2

* Колеса могут комплектоваться шинами с протектором тапа «елочка» или «шоссе».

4. Требования безопасности

4.1. Перед началом эксплуатации прицепа проверьте надежность всех соединений и креплений.

4.2. При всех регулировочных, монтажных и других работах с прицепом, двигатель мотоблока должен быть остановлен.

4.3. Запрещается:

- эксплуатация с неисправными тормозами;
- заводить мотоблок и работать в закрытом помещении;
- превышать максимально допустимую загрузку прицепа;
- перевозить людей в кузове прицепа.

5. Устройство изделия (Рис. 2)

5.1. Прицеп состоит из следующих основных частей;

- съемного сварного металлического кузова 1;
- передней полурамы 2 с узлом сцепки, тормозным узлом, поликом и подножкой.
- задней полурамы 3;
- сиденья 4;
- багажного ящика 5;
- тормозной тяги с тросом 6;
- спинки 7;
- колес в сборе 8;
- стяжных планок 9;
- стоек спинки 10;
- крыльев 11;
- стоек колес с тормозными колодками 12;
- кронштейна 13.



Рис. 1 Прицеп в сборе

6. Подготовка к работе.

6.1. При покупке изделия в упакованном виде, освободите переднюю (2) (Рис.2) и заднюю (3) полурамы от упаковки и соедините их при помощи стяжных пластин (9), болтов М10х110, шайб 10 и гаек М10.

6.2. Присоедините тягу тормоза (6) к педали при помощи болта М8х25, шайбы 8 и гайки М8.

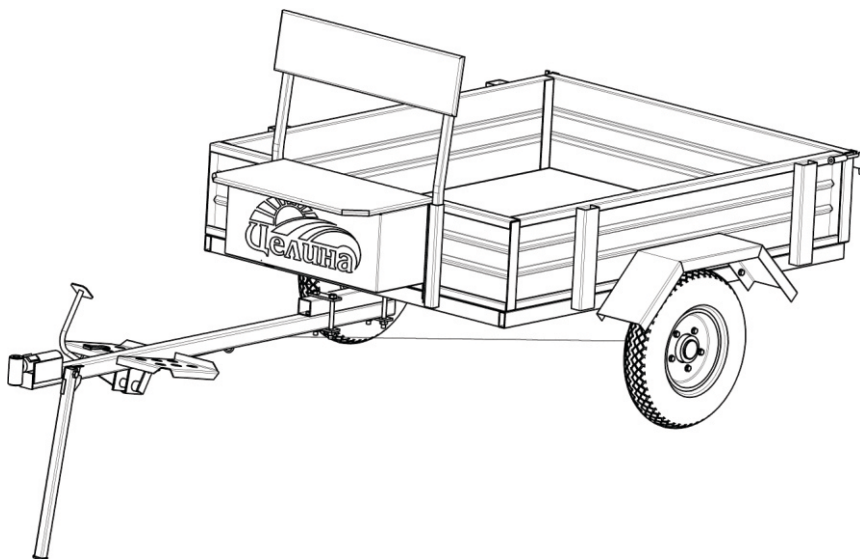
6.3. Положите кузов на ровную поверхность вверх дном. Установите стойки колес (12) на кузов (1) при помощи болтов М12х35, шайб 12, шайб гроверных 12 и гаек М12.

6.4. Установите на кузов (1) кронштейн (13) и закрепите при помощи болтов М12х70, шайб 12, шайб гроверных 12 и гаек М12.

6.5. Установите раму на кузов (1) так, чтобы отверстия на кронштейне (13) совпали с отверстием втулки в задней части рамы (3). Закрепите при помощи болта М14х90, шайбы 14, шайбы граверной 14 и гайки М14.

6.6. Оттяните пружинный фиксатор замка опрокидывания кузова, совместите проушины фиксатора расположенные на кузове и раме, зафиксируйте замок.

6.7. Установите тормозную колодку (3) вокруг ступицы колеса (2) согласно рис.3. Прикрутите тормозную колодку (3) к уголку на стойке колеса (1) при помощи болта М6х16 (4), шайбы 6 (5), гайки М6 (6). Проденьте стальной трос (7) в отверстия на уголке (расположенное ниже) и колодке (в отверстия на обоих концах колодки). Закрепите конец троса при помощи зажима троса (8) (для большей надежности трос уложите петлей). На конец тормозной тяги (3) (Рис. 4) установите уровнительную скобу (2), наверните две гайки М8 на конец тормозной тяги (3). Проденьте свободный конец стального троса (1) через уровнительную скобу (2). Аналогичным образом установите вторую тормозную колодку. Натяните трос так, чтобы при нажатии на тормозную педаль производилось торможение, закрепите конец троса при помощи зажима троса (для большей надежности трос уложите петлей). Проверьте работоспособность стояночного тормозного устройства (Рис. 5). При необходимости натяните тормозной трос перемещая уровнительную скобу по тормозной тяге при помощи гайки М8. По окончании регулировки зафиксируйте положение скобы второй контргайкой М8.

6.8. Установите колеса (8) (Рис. 2) на ступицы и закрепите помощи болтов М10х25, шайб 10, шайб пружинных 10 и гаек М10. Проверьте давление в шинах, оно должно составлять 2 атм.

6.9. Ослабьте барашковую гайку подножки, расположенной в передней части рамы и переведите подножку в вертикальное положение. Аккуратно, вдвоем, переверните прицеп и установите его на колеса.

6.10. Установите сидение (4) на багажный ящик (5) при помощи саморезов 3,5х10 (9,5).

6.11. Установите стойки спинки сиденья (10) (Рис.2) в направляющие, расположенные на кузове.

6.12. Установите спинку сиденья на стойки на высоте не менее 40 см от сиденья и закрепите саморезами 3,5х35.

6.13. Установите крылья (11) на кузов (1) при помощи болтов М8х35, шайб 8 и гаек М8.

6.14. Соедините мотоблок с прицепом при помощи стандартного штыря, входящего в комплект мотоблока.



Рис. 2 Схема сборки





Рис. 3 Тормозная система

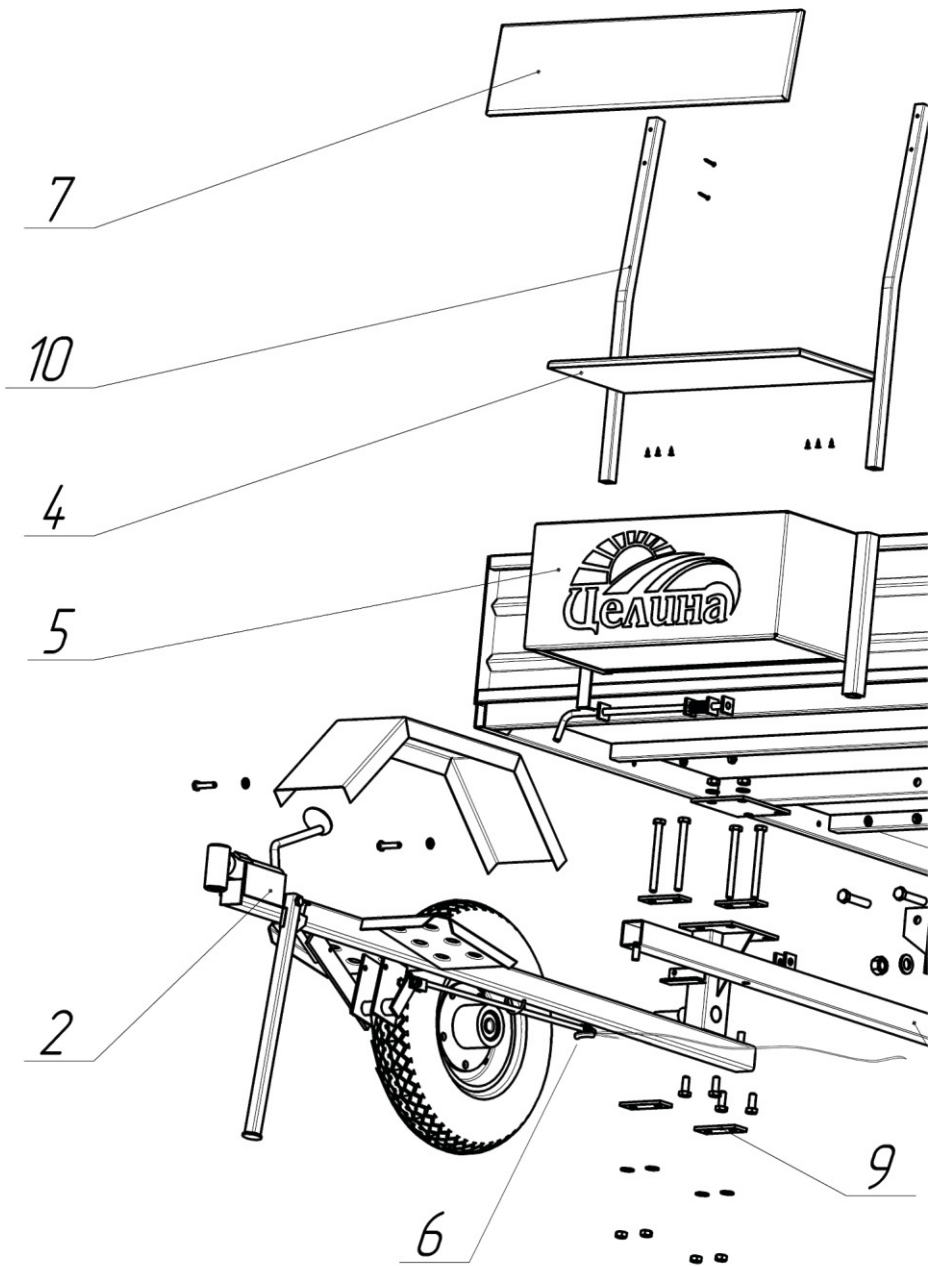
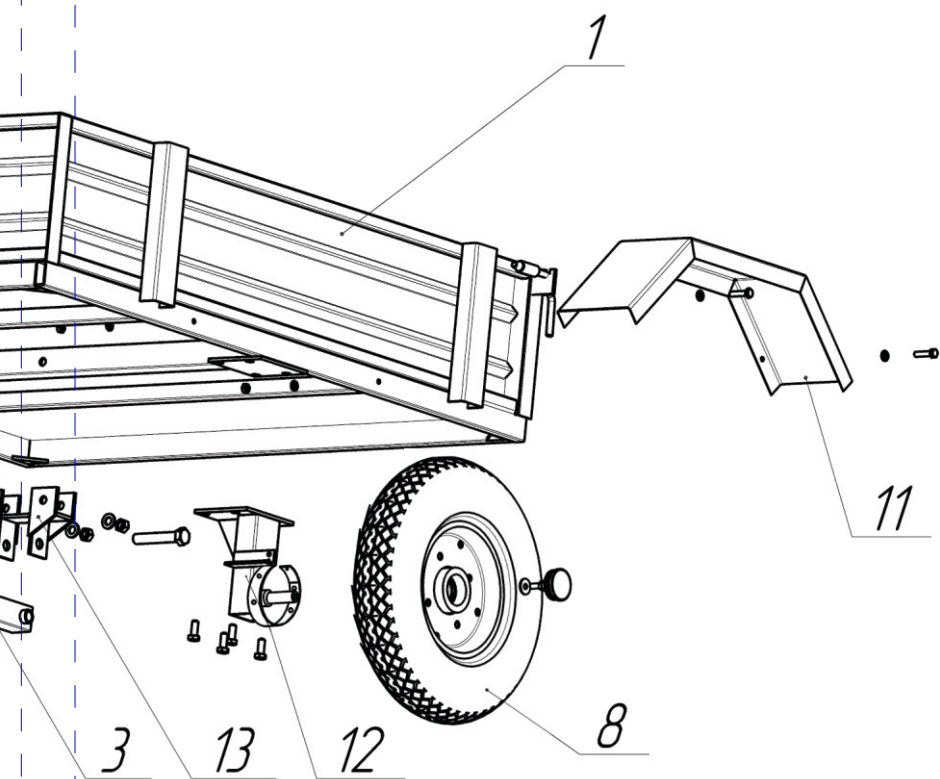

Рис. 4 Расположение троса

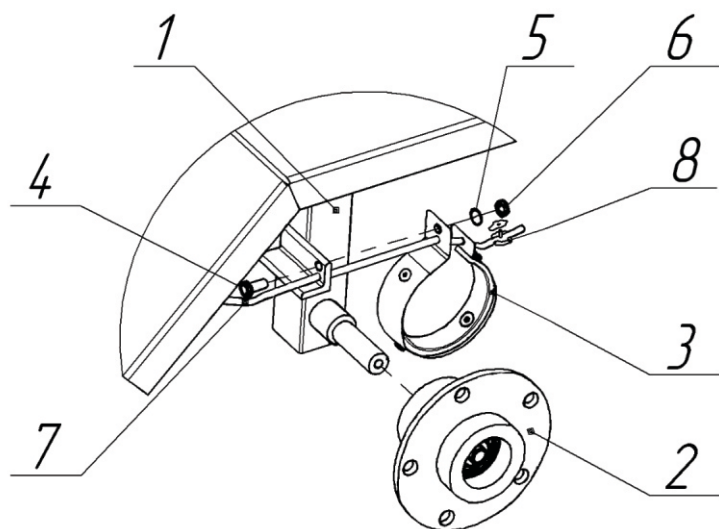

Рис. 5 Положения стояночного механизма

7. Работа с изделием.

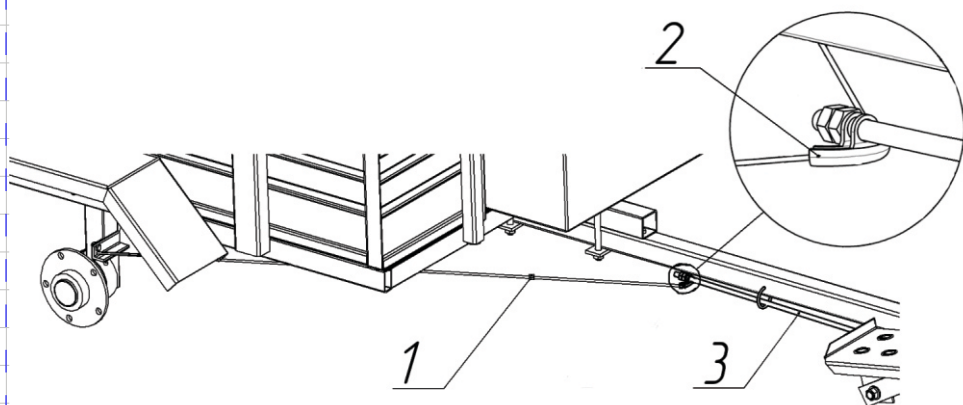
7.1. Перед погрузкой груза убедитесь в надежной фиксации кузова. Установите прицеп на стояночный тормоз (Рис. 5). Для приведения стояночного механизма в рабочее положение необходимо перекинуть планку в сторону тормозной педали. Нажать тормозную педаль до момента блокировки колес. Для снятия фиксации необходимо нажать тормозную педаль и перекинуть планку обратно. Максимальная масса прицепа не должна превышать массу мотоблока более чем в 3 раза.

7.2. При перевозке твердых грузов, кирпичей, металла и т.д, на дно кузова рекомендуется подложить подкладку из досок или фанеры.

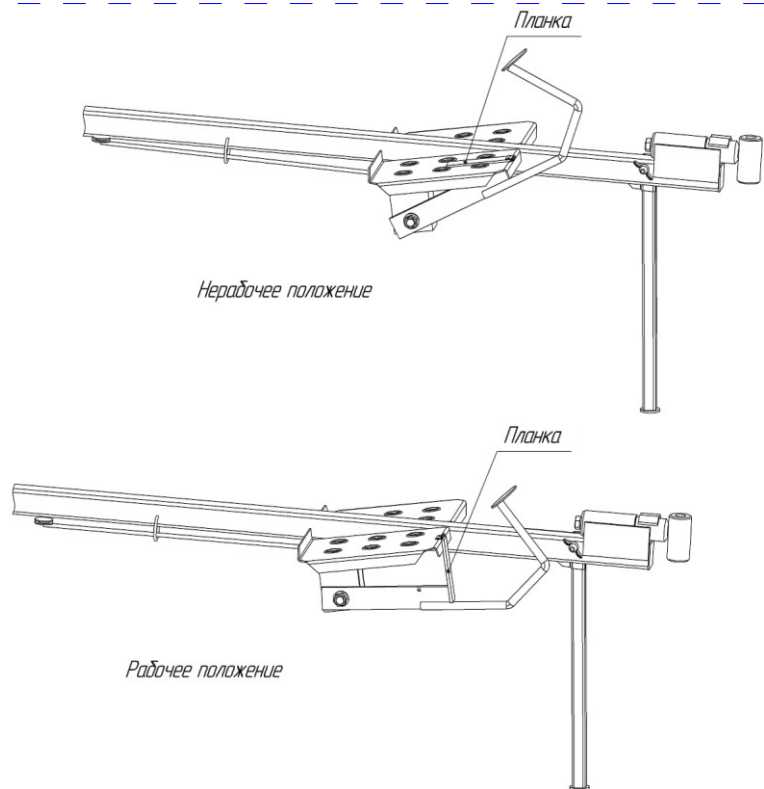
7.3. При длительной остановке или стоянке для предотвращения самопроизвольного движения прицепа воспользуйтесь стояночным механизмом.

Внимание! Эффективность торможения при движении задним ходом ниже, чем при движении передним.

8. Техническое обслуживание.

- 8.1. Периодически перед работой и во время работы проверяйте наличие и затяжку крепежных деталей.
- 8.2. Следите за эффективностью работы тормозной системы. Периодически производите натяжку тормозного троса. Осматривайте тормозные колодки, при сильном износе, замените.
- 8.3. Необходимо один раз в год (или по необходимости) разобрать ступицы, осмотреть, очистить, смазать подшипники смазкой «Литол-24» и собрать в обратном порядке.
- 8.4. Хранить прицеп рекомендуется в сухом, проветриваемом помещении.

9. Гарантийные обязательства.

- 9.1. Завод-изготовитель гарантирует соответствующее качество изделия при соблюдении потребителем условий и правил хранения, транспортировки и эксплуатации.
- 9.2. Гарантийный срок эксплуатации – 12 месяцев со дня продажи прицепа через торговую сеть.
- 9.3. Гарантийный срок хранения – 12 месяцев со дня приемки ОТК завода – изготовителя.
- 9.4. Владелец прицепа теряет право на гарантию в следующих случаях:
 - если истек срок гарантийной эксплуатации;
 - при не предъявлении настоящего руководства или в нем отсутствуют отметки ОТК предприятия, штамп торгующей организации и дата продажи.
 - при использовании прицепа с нарушением указаний настоящего руководства;
 - при наличии механических повреждений, полученных не по вине производителя.
- 9.5. Обмен неисправных деталей, вышедших из строя в гарантийный период осуществляется заводом – изготовителем в соответствии с действующим законодательством.
- 9.6. Завод-изготовитель не несет ответственность за сохранность световозвращающих элементов и информационных табличек нанесенных на кузов.
- 9.7. Срок службы прицепа – 5 лет.

10. Свидетельство о приемке

Прицеп к мотоблоку «ЦЕЛИНА ПМ-03 Стандарт»

Серийный номер № _____

соответствует техническим условиям ТУ 4739-004-00063308070-2011 и признан годным к эксплуатации.

Дата выпуска _____

Мастер ОТК _____

/ _____ /
подпись

М.П.

Предприятие-изготовитель: Россия, Пермский край, 614111, г. Пермь, ул. Саранская, 5, ООО «Академия Инструмента», тел.: +7 (342) 2-113-113

11. Отметка о продаже

Продан магазином _____
наименование магазина

его адрес

Дата продажи « ____ » _____ 20__ г.

М.П. _____
личная подпись продавца



**ПРОИЗВОДИТЕЛЬ: ООО «АКАДЕМИЯ ИНСТРУМЕНТА»
614111, Г. ПЕРМЬ, УЛ. САРАНСКАЯ, Д.5**